

Parts List	
Small Grommet	x1
Large Grommet	x1
Bondloc 243	x1
Small Blanking Grommet	x1

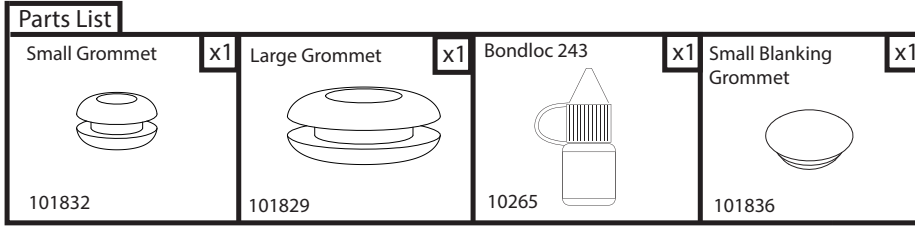

Tools Required	
	4mm Hex Wrench

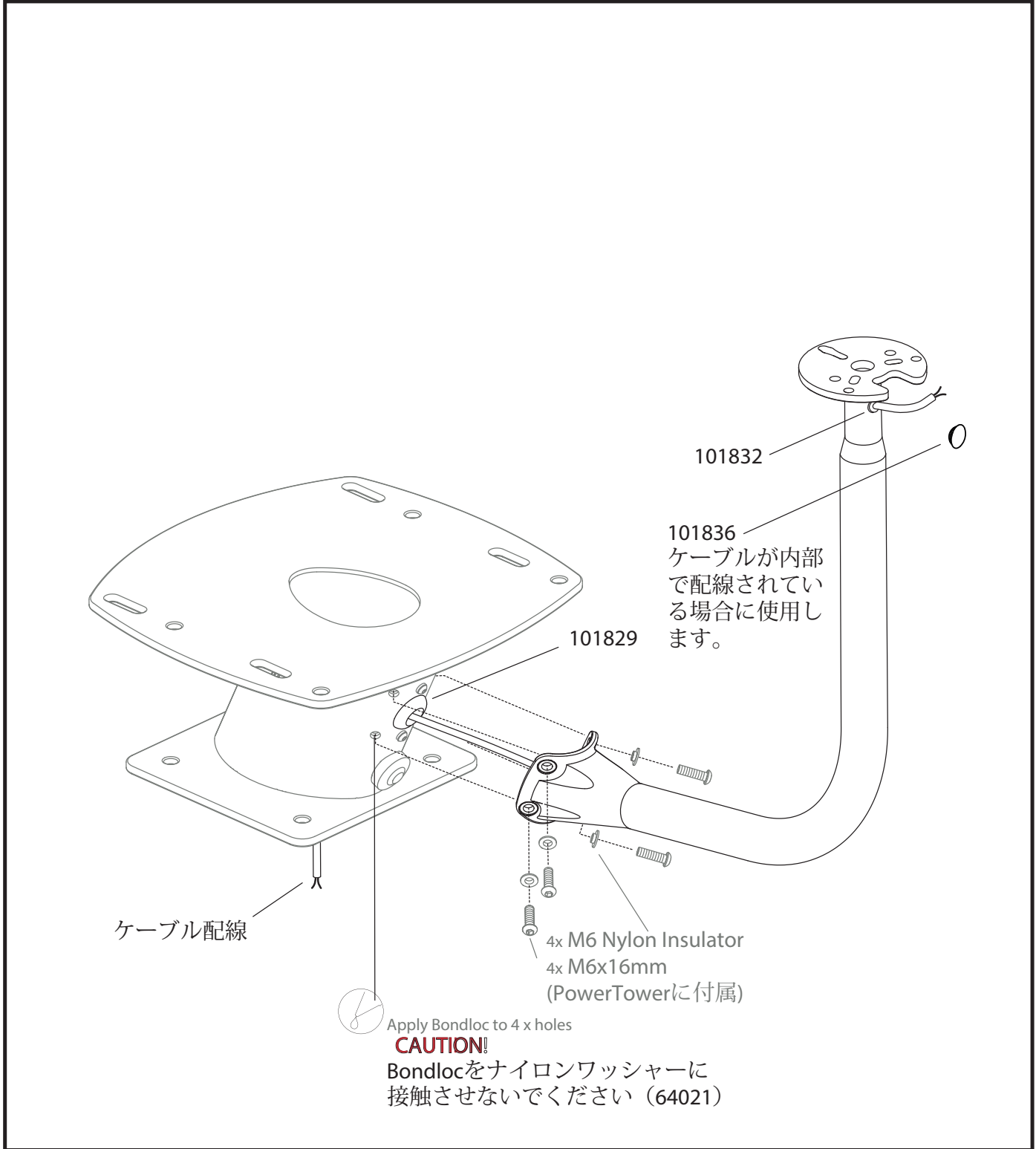

重要

承認されていない製品でAPT-LB-01を使用したり、過負荷をかけたりすると、製品の保証が無効になります。

不適切な設置による損傷については、責任を負いません。

取り付けや組み立ては、損傷や部品の緩みがないか定期的に検査する必要があります。

製品は、通常のボート条件下で承認された船舶用電子機器を取り付けるために特別に設計されています。

IMPORTANT

L'usage des Supports APT-LB-01 avec des produits non validés, ou la surcharge de ces supports, annulent toute garantie.

Scanstrut déclinent toute responsabilité pour les dégats résultant d'une installation incorrecte.

L'installation et l'assemblage doivent être inspectés régulièrement afin de déceler des dégats ou des pièces desserrées

Ce produit a été spécifiquement conçu pour le montage d'appareils d'électronique marine approuvés dans des conditions de navigation normales.

WICHTIG

Durch die Verwendung mit nicht genehmigten Produkten bzw. durch Überlastung wird jegliche Garantie ungültig.

Für Schäden aufgrund unsachgemäßen Einbaus wird keine Haftung übernommen.

Der Anbau und die Baueinheit müssen regelmäßig auf Anzeichen von Schäden oder lockere Teile geprüft werden.

Dieses Produkt wurde spezifisch für die Befestigung genehmigter Elektronikgeräte für die Schifffahrt unter normalen Bootsfahrtsbedingungen entwickelt.

IMPORTANTE

L'uso di APT-LB-01 con prodotti non approvati, o un loro sovraccarico, invalida qualsiasi garanzia.

Si declina qualsiasi responsabilità per danni causati da un'installazione erronea.

L'installazione e il montaggio devono essere ispezionati con regolarità per verificare la presenza di danni o di pezzi allentati.

Questo prodotto è stato studiato appositamente per il supporto di apparecchiature elettroniche navali approvate in normali condizioni di navigazione.

IMPORTANTE

El uso de los APT-LB-01 con productos no aprobados, o bajo exceso de carga, invalidará cualquier garantía.

No se aceptará ninguna responsabilidad por los daños causados por una instalación incorrecta.

La instalación y ensamblaje deberá inspeccionarse regularmente, comprobando cualquier evidencia de daños o piezas aflojadas.

Este producto ha sido específicamente diseñado para el montaje de equipos electrónicos marinos aprobados bajo condiciones normales de navegación.

Light Bar (APT-LB-01)

For help & information
 email: technical@scanstrut.com
 tel: +44 (0) 1803 863800

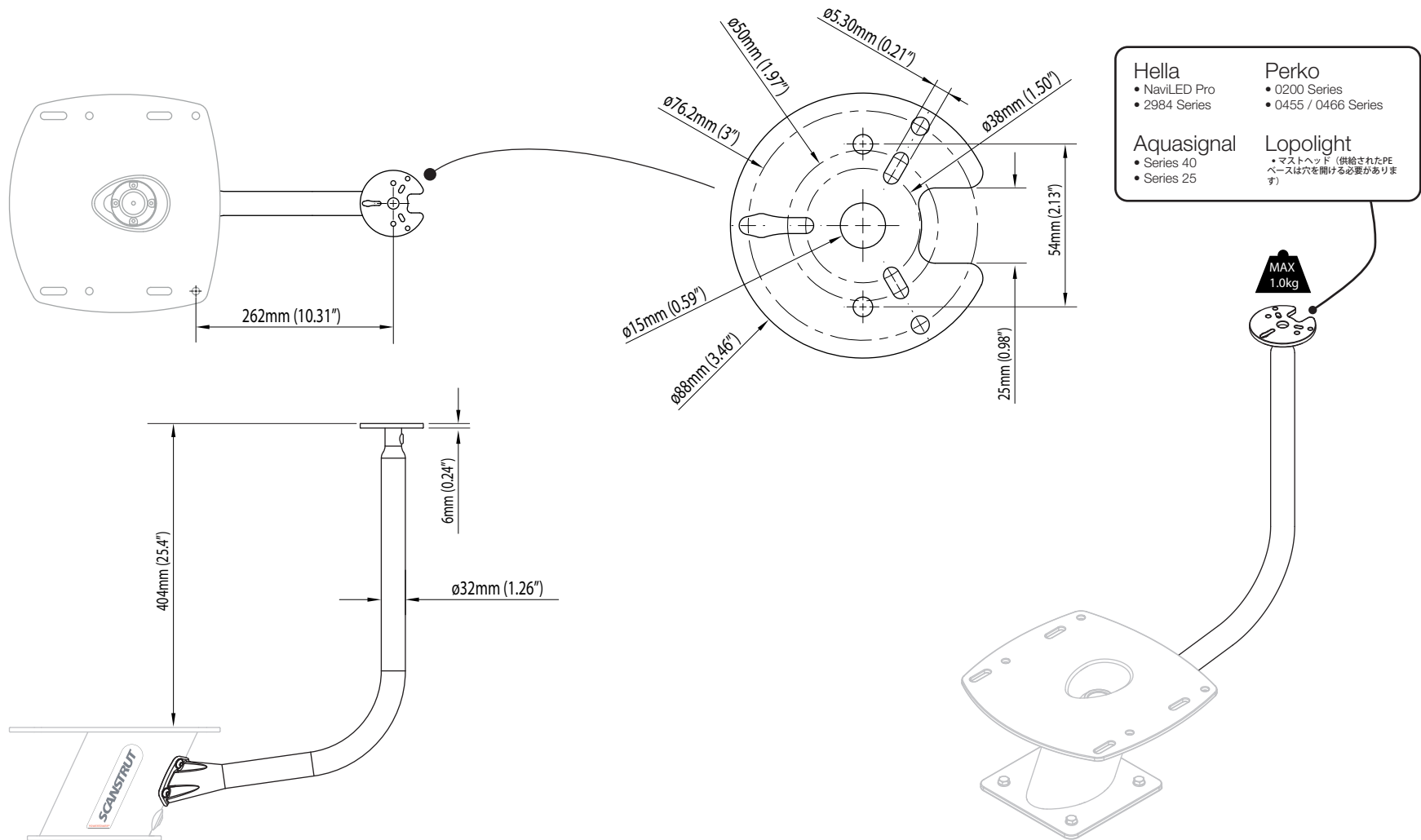

SCANSTRUT.
 designed for life at sea

Light Bar (APT-F-LB-01)

Email: sales@scanstrut.com

Email: usasales@scanstrut.com

Compatible with the APT-F-150-01 and APT-F-250-01

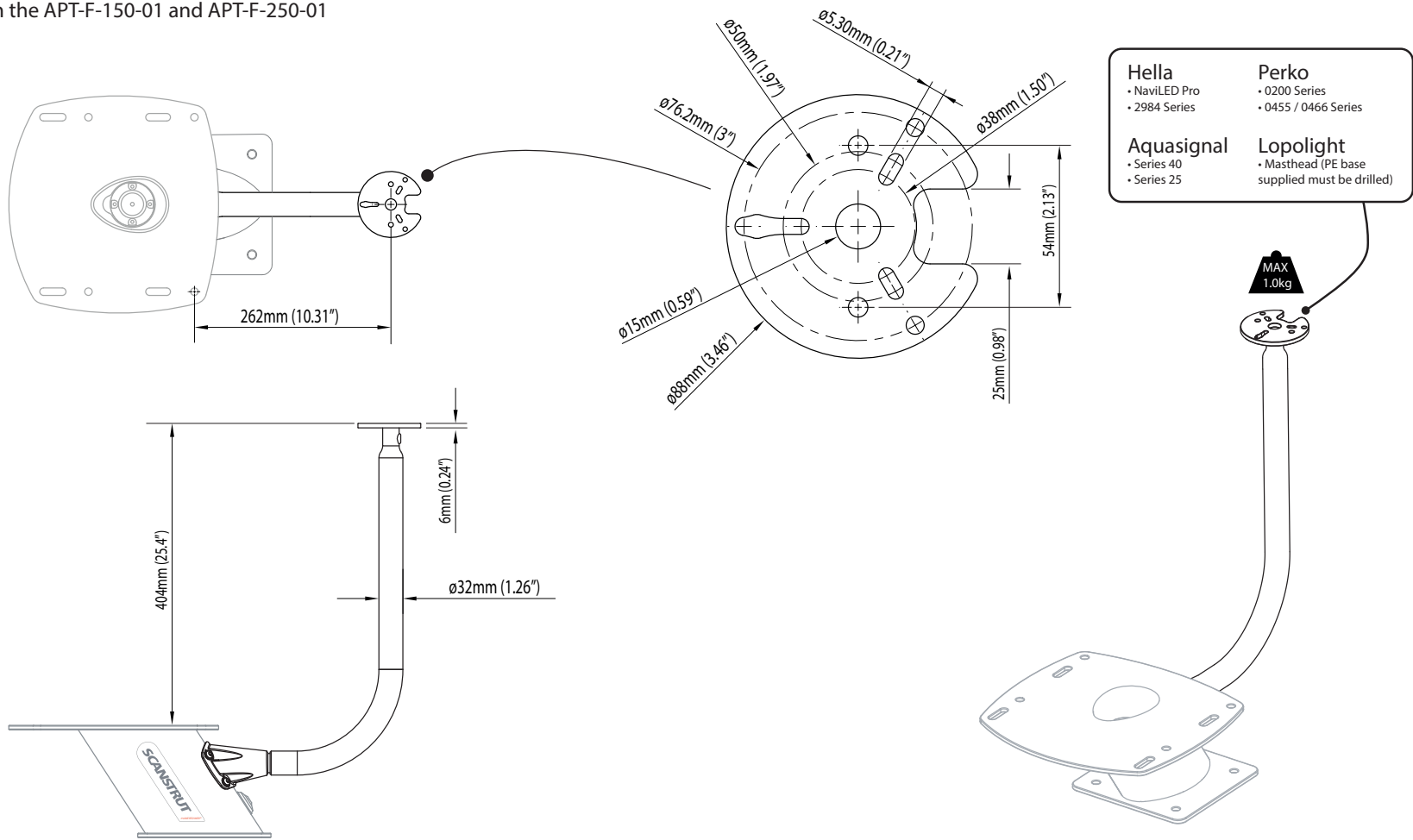

SCANSTRUT